

C-Gestell Exzenterpressen - Serie FV - Frontwelle am Schwungrad

- Maschinengestell aus Stahl, im Untergestell mit Dämmungsmaterial im Hohlkörper
- Welle aus Legierungsstahl
- Pneumatische Brems-Kupplungskombination
- Pneumatiksystem besteht aus Druckspeicher, Pressen-Sicherheitsventil, Filter, Doppelblock-Magnetventil mit dynamischer Steuerung, Druckschalter
- Automatische Zentralschmierung mit einstellbarer Öldosierung
- mechanisches Nockenschaltwerk mit Bremswinkelanzeige
- Schutzeinrichtungen aus Aluprofil, vollständig elektrisch abgesichert
- Steuerung mit SPS und Sicherheits-Modul
- Programmierbarer Hubzähler
- Zweihandbedienung und mit Fuß-Pedal
- Satz von "Erste Hilfe" Tools
- Lackierung RAL7035: Pressenkörper, RAL2004: Stößel



OPTIONAL AUF ANFRAGE:

- Frequenzumrichter für Drehzahlregelung
- Sicherheits-Lichtvorhang
- Zusätzliche Tischplatte (Oberplatte)
- Auswerfer im Stößel
- Pneumatisches Ziehkissen
- Mechanische Stößelentriegelung
- Bedienpult hängend dreh- und schwenkbar
- Schwingungsdämpfende Nivellierelemente 4x
- 2 zusätzliche mechanische Nocken für Zangen/Walzen-Vorschub
- elektronisches Nockenschaltwerk
- Kundenspezifische Lackierung vor oder nach der Montage

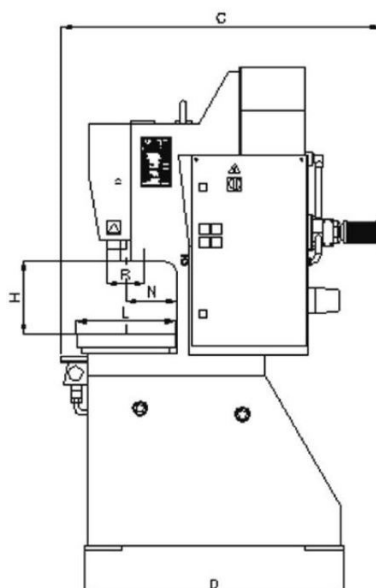
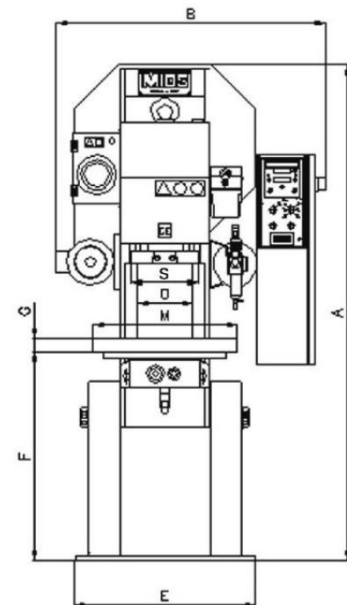

Technische Daten		T10FV	T20FV	T40FV
Presskraft max.	KN	100	200	400
Hubzahl fest	/min	190	155	140
Hubzahl regelbar FU *	/min	90-250	80-220	70-200
Hubzahl regelbar Servo*	/min	40-250	40-220	40-200
Motorleistung	KW	0,75	1,5	4
Hubverstellung	mm	5-52	5-60	5-75
Stößel Verstellbereich	mm	30	40	50
Einbauhöhe Tisch bis Stößel H	mm	210	280	330
Einbautiefe (C-Gestell) N	mm	140	190	205
Ständer-Durchlassbreite O	mm	130	260	245
Tischabmessungen LxM	mm	280x420	360x550	405x670
Dicke Zusatztischplatte G	mm	45	50	60
Loch im Tisch	mm	D80	D110	D120
Stößelabmessung RxS	mm	100x125	130x250	150x315
Stößelbohrung	mm	D25	D30	D38
Gewicht	kg	720	1250	2100
Neigungswinkel-Stellbereich	Grad	18°	18°	18°
Abmessungen :				
A		1660	1900	2180
B		925	1080	1250
C		1085	1330	1460
D		840	1020	1160
E		530	730	900
F		807	800	835

* gegen Mehrpreis